



Kanton Basel-Stadt





Kanton Basel-Stadt



# Erneuerung Klybeckstrasse

**Informationsveranstaltung vom 20. April 2023**

Daniel Hofer, Co-Leiter Kommunikation Bau- und Verkehrsdepartement



## Projektbeteiligte

Waldemar Fuhl	Gesamtprojektleiter Tiefbauamt
Rolf Siegenthaler	Städtebau und Architektur
Matthias Pietrass	BVB (nicht anwesend)
Sirak Abraha	IWB G/W/E
Patrick Studer	IWB Fernwärme
Thomas Gerspach	Stadtgärtnerei (nicht anwesend)
Sabine Brugger	PL und örtliche Bauleitung gsi Bau- und Wirtschaftsingenieure AG

## Projektziele

- Sichere Versorgung mit Wasser und Energie
- Schaffen eines hindernisfreien Zugangs zum öffentlichen Verkehr gemäss Behindertengleichstellungsgesetz des Bundes



## Gleissanierung 2016



20.04.2023

Erneuerung Klybeckstrasse | 6

## Projektschritte

Feb./März 2023	Öffentliche Planaufgabe
April 2023	Vergabe Baumeisterarbeiten
April / Mai 2023	Baubewilligung
30. Mai 2023	Baubeginn
ca. Juni 2024	Bauende



Kanton Basel-Stadt



# Projekterläuterung

Waldemar Fuhl, Gesamtprojektleiter Tiefbauamt Basel-Stadt



## Projekt reicht von Markgräfler- bis Haltingerstrasse

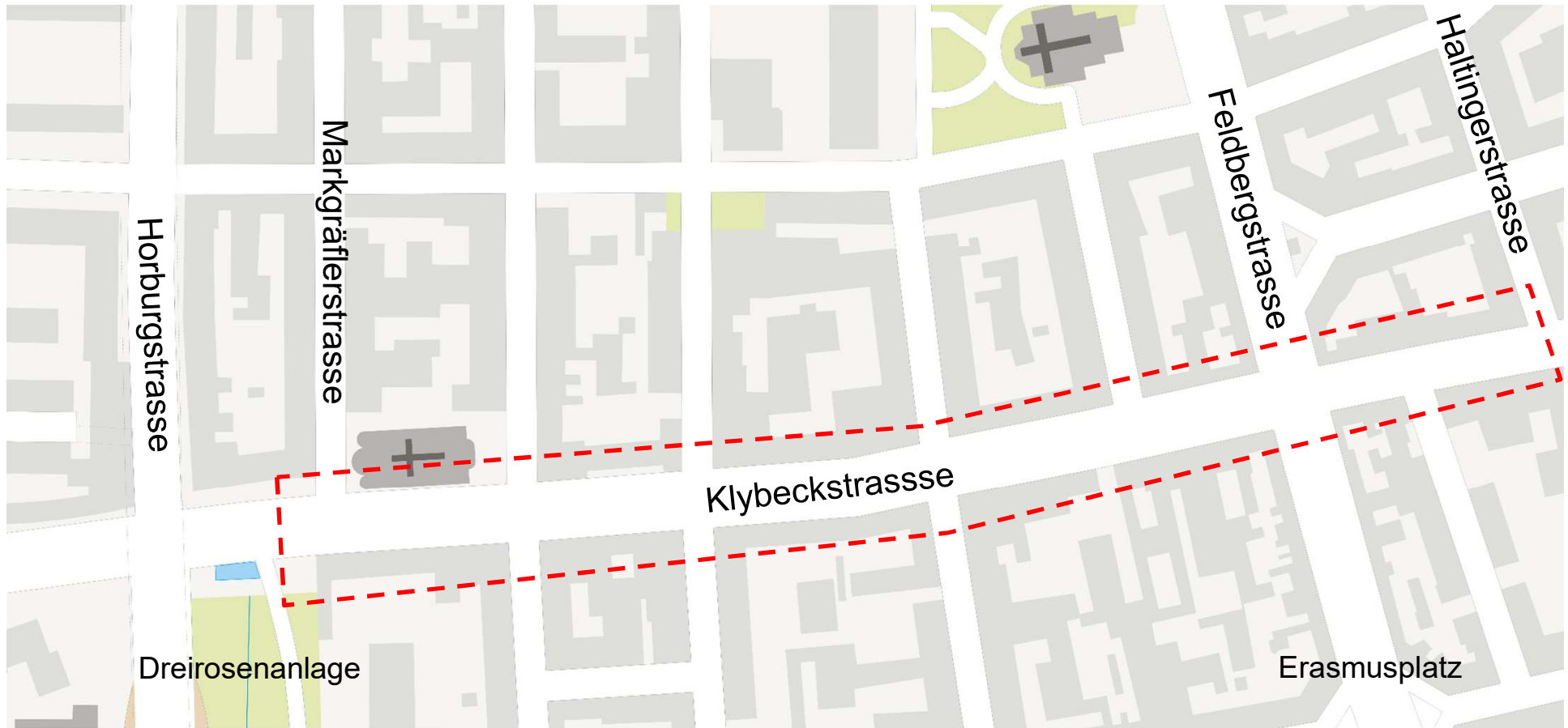

# Für sichere Wasser- und Energieversorgung

## Elektrizität

- Neue Stromleitungen und Strassenunterquerungen
- Sanierungen von Hausanschlüssen

## Fernwärme

- Zusätzliche Fernwärmeanschlüsse
- Anpassung bestehender Fernwärme-Schächte aufgrund Tramhaltestellen

## Wasser

- Sanierungen von Hausanschlüssen

## Gas

- Sicherung der Stromleitungsbauarbeiten

# Leitungserneuerungen



## Haltestellen Feldbergstrasse und Bläsiring werden zu...





## ... Haltestellen zum stufenlosen Ein- und Aussteigen



# Künftige Haltestellenlage





## Haltestelle Bläsiring zügelt neben Coop



# Haltestelle Bläsiring

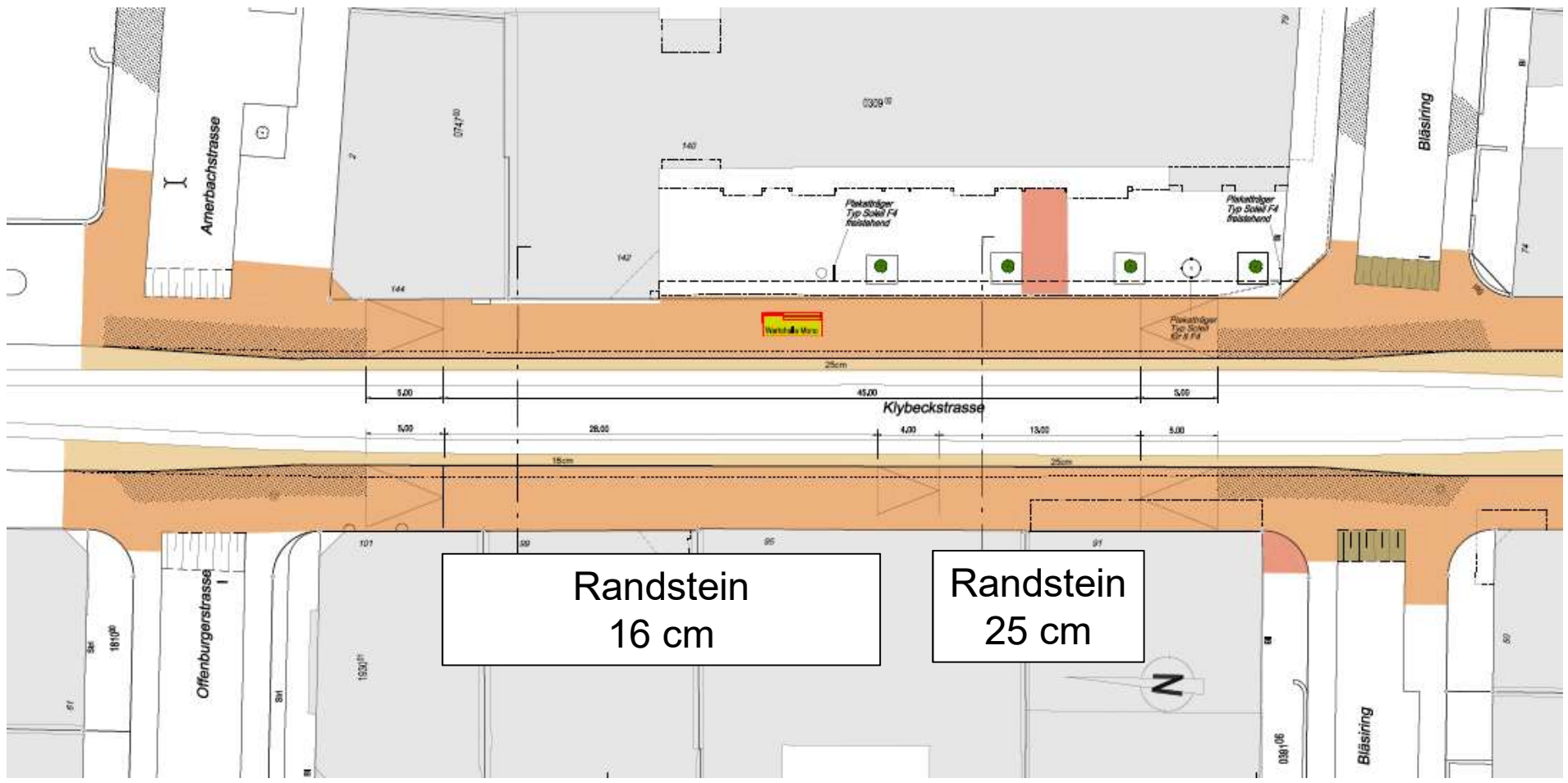



## Haltestelle Feldbergstrasse



20.04.2023

Erneuerung Klybeckstrasse | 17

# Niedrigerer Trottoirrand vor Café Finkmüller

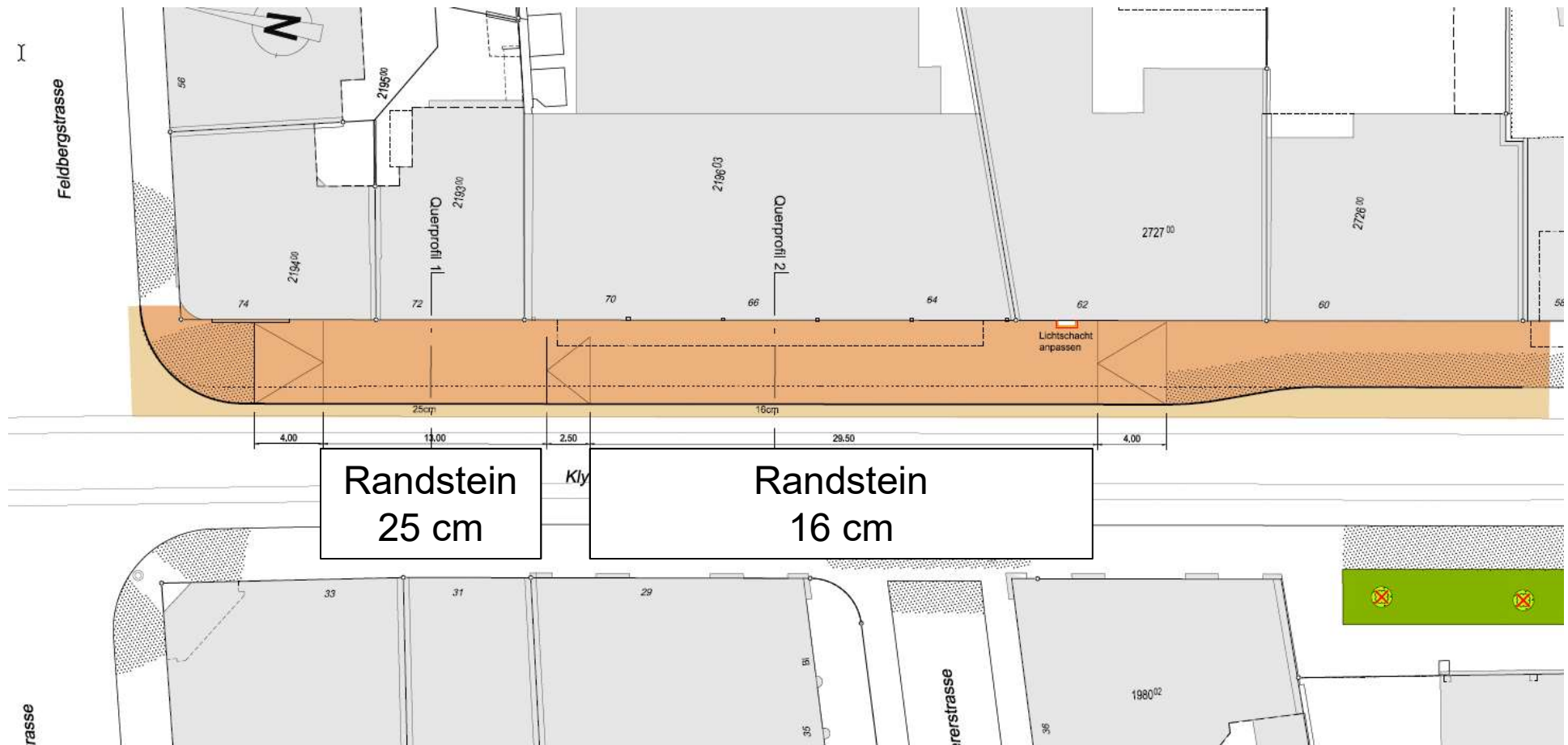

# Vorne hoher Trottoirrand

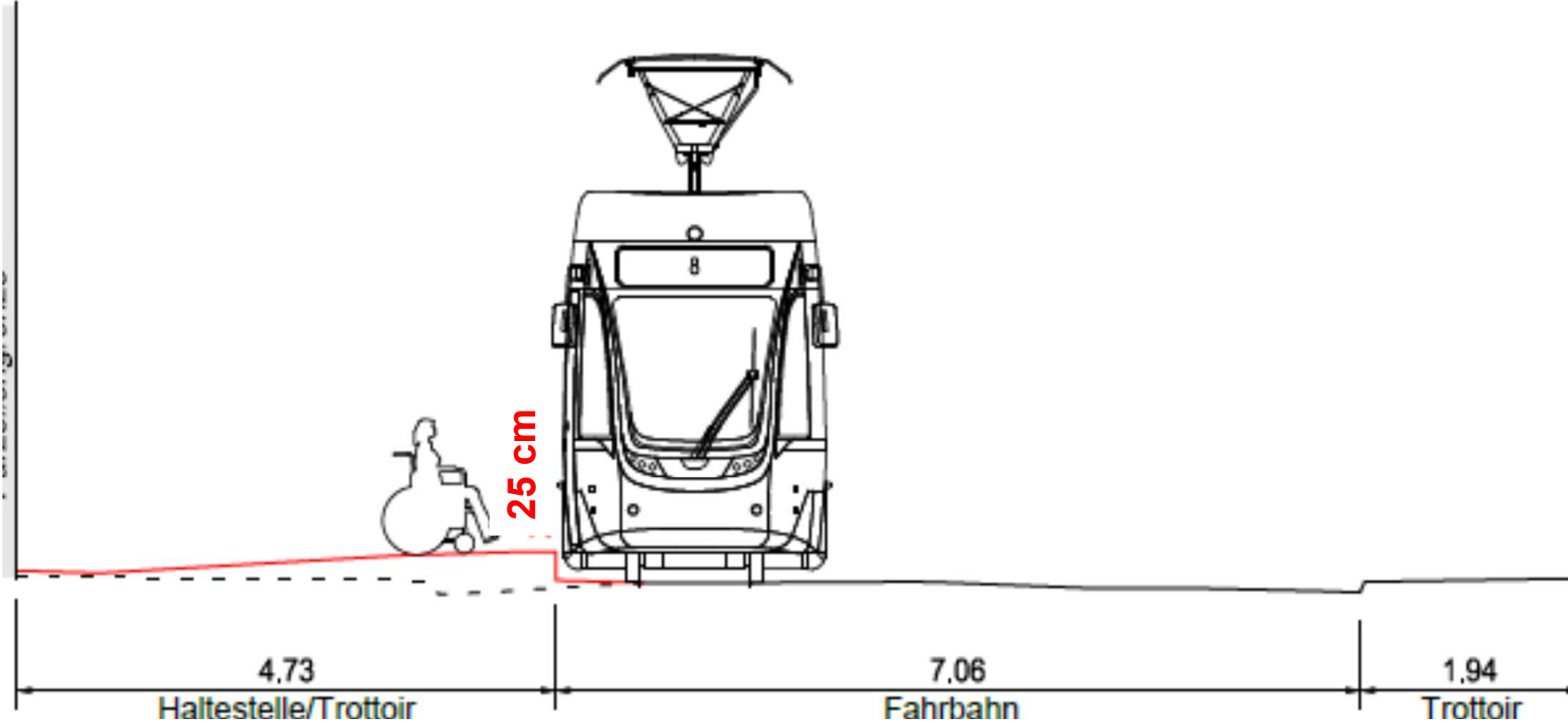

## Hinten normaler bzw. leicht erhöhter Trottierrand

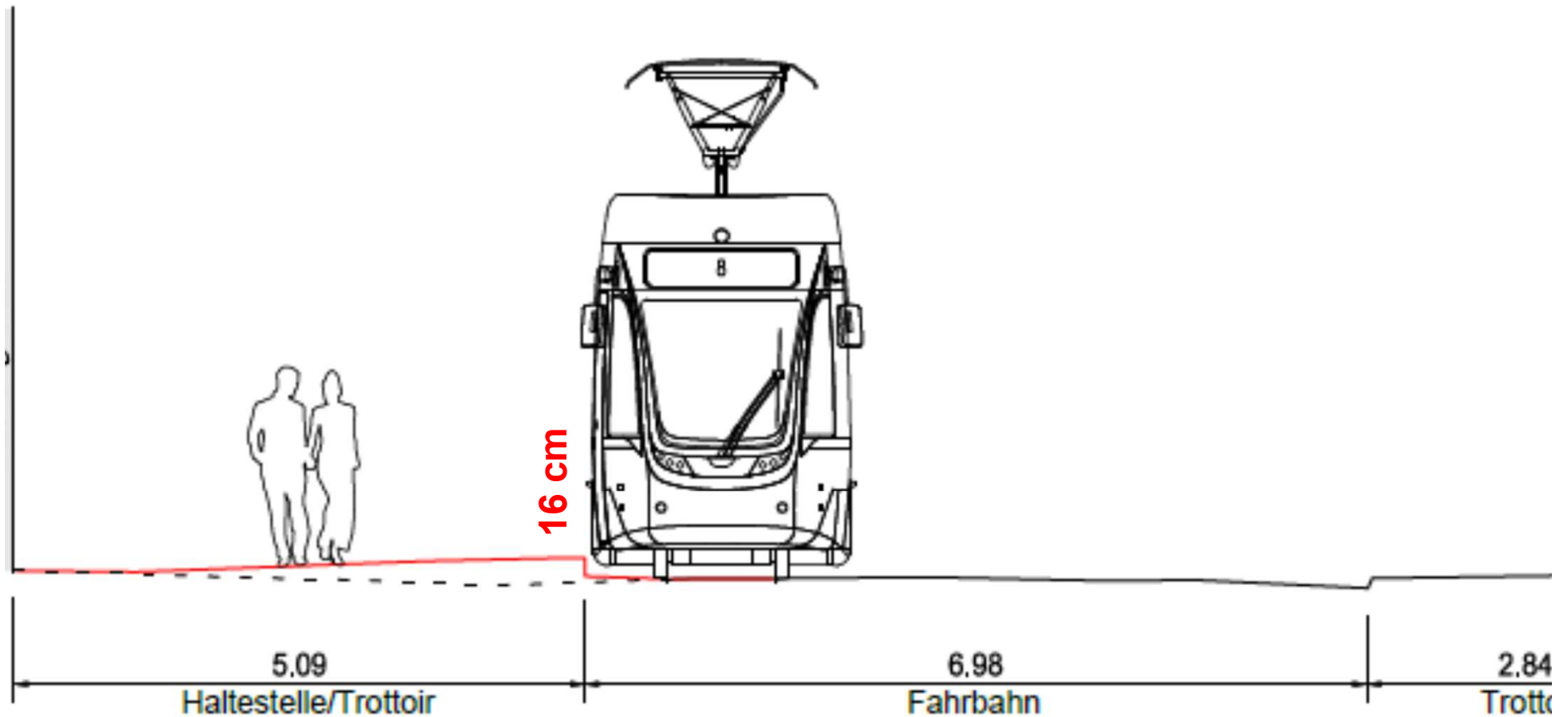



## Ersatz von 9 kranken Bäumen notwendig



20.04.2023

Erneuerung Klybeckstrasse | 21



## Ersatz von 9 kranken Bäumen notwendig



20.04.2023

Erneuerung Klybeckstrasse | 22



Kanton Basel-Stadt



# Bauablauf und dessen Auswirkungen

Sabine Brugger, örtliche Bauleitung, gsi Bau- und Wirtschaftsingenieure AG

## **4 Bauetappen von Frühling 2023 bis Sommer 2024**

### **Ende Mai 2023 bis November 2023**

Haltestellen Feldbergstrasse (beide Richtungen) sowie Leitungsbau

### **Mitte September 2023 bis Dezember 2023**

Leitungsbau zwischen Bläsiring und Oetlingerstrasse

### **Januar 2024 bis Juni 2024**

Haltestelle Bläsiring in Richtung Kleinhüningen sowie Leitungsbau zwischen Bläsiring und Oetlingerstrasse

### **März 2024 bis Juli 2024**

Haltestelle Bläsiring in Richtung Claraplatz sowie Leitungsbau

# 1. Etappe: 30. Mai 2023 bis November 2023

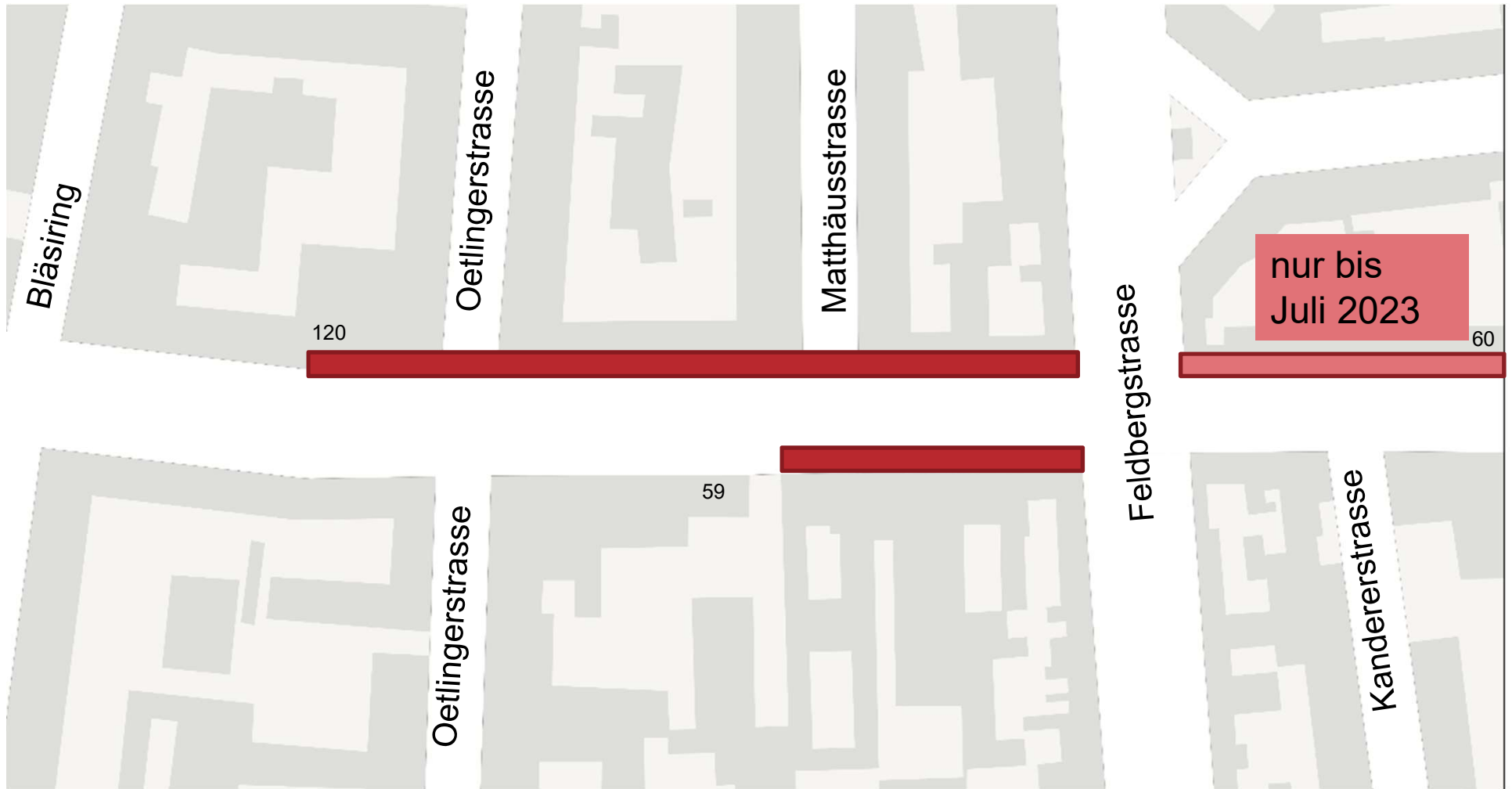

# Provisorische Haltestellen Feldbergstrasse

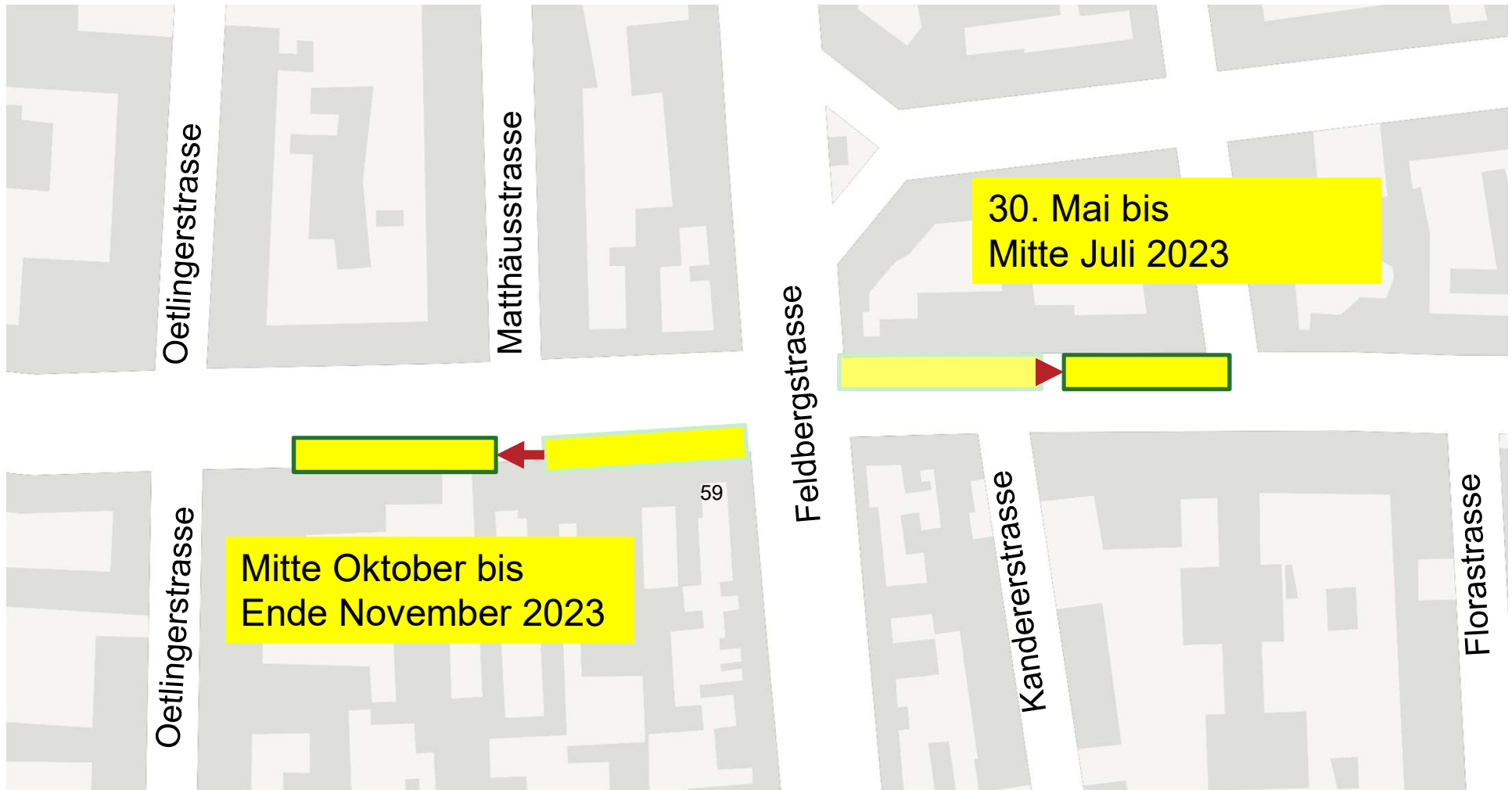



## 2. Etappe: Mitte September bis Dezember 2023

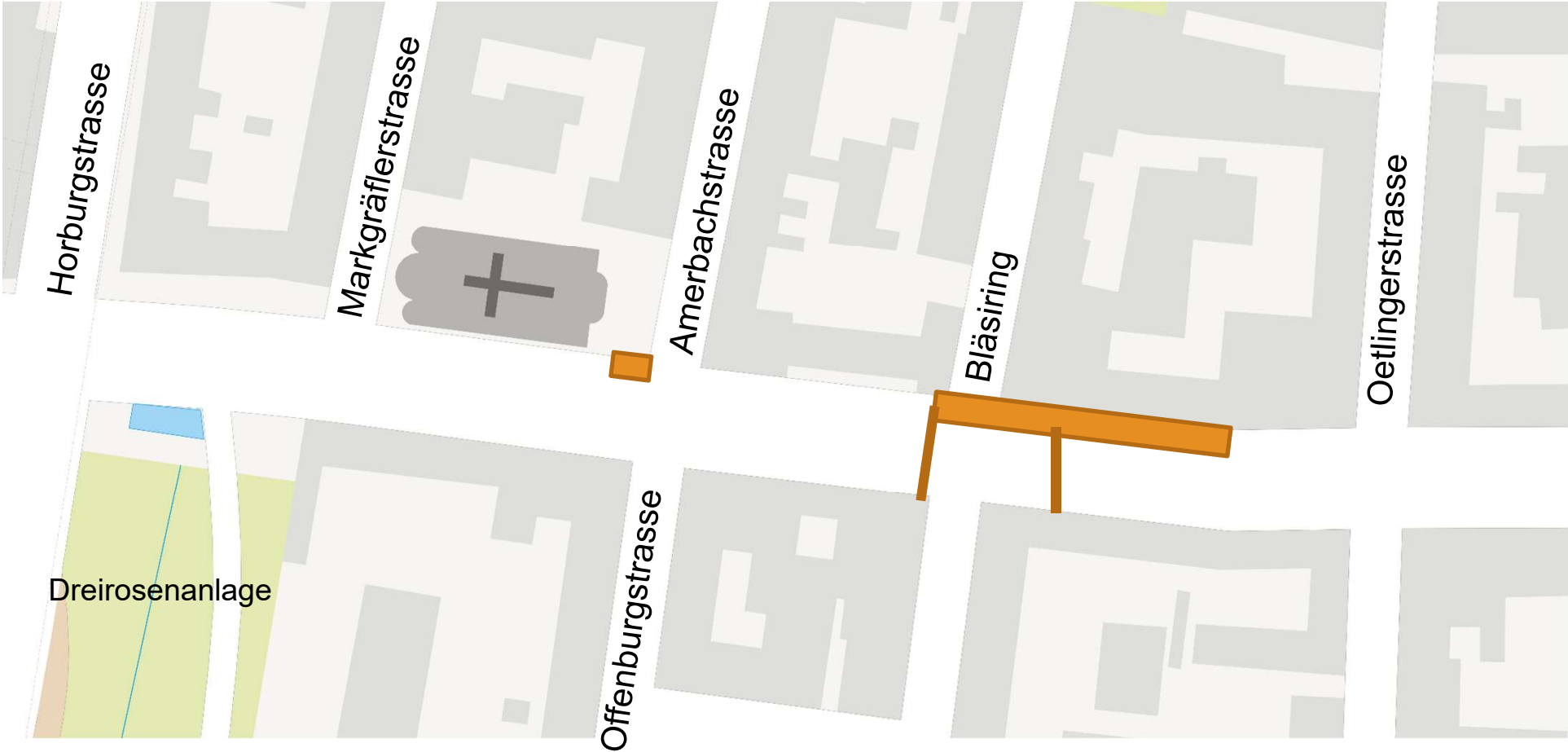

# Provisorische Haltestelle Bläsiring

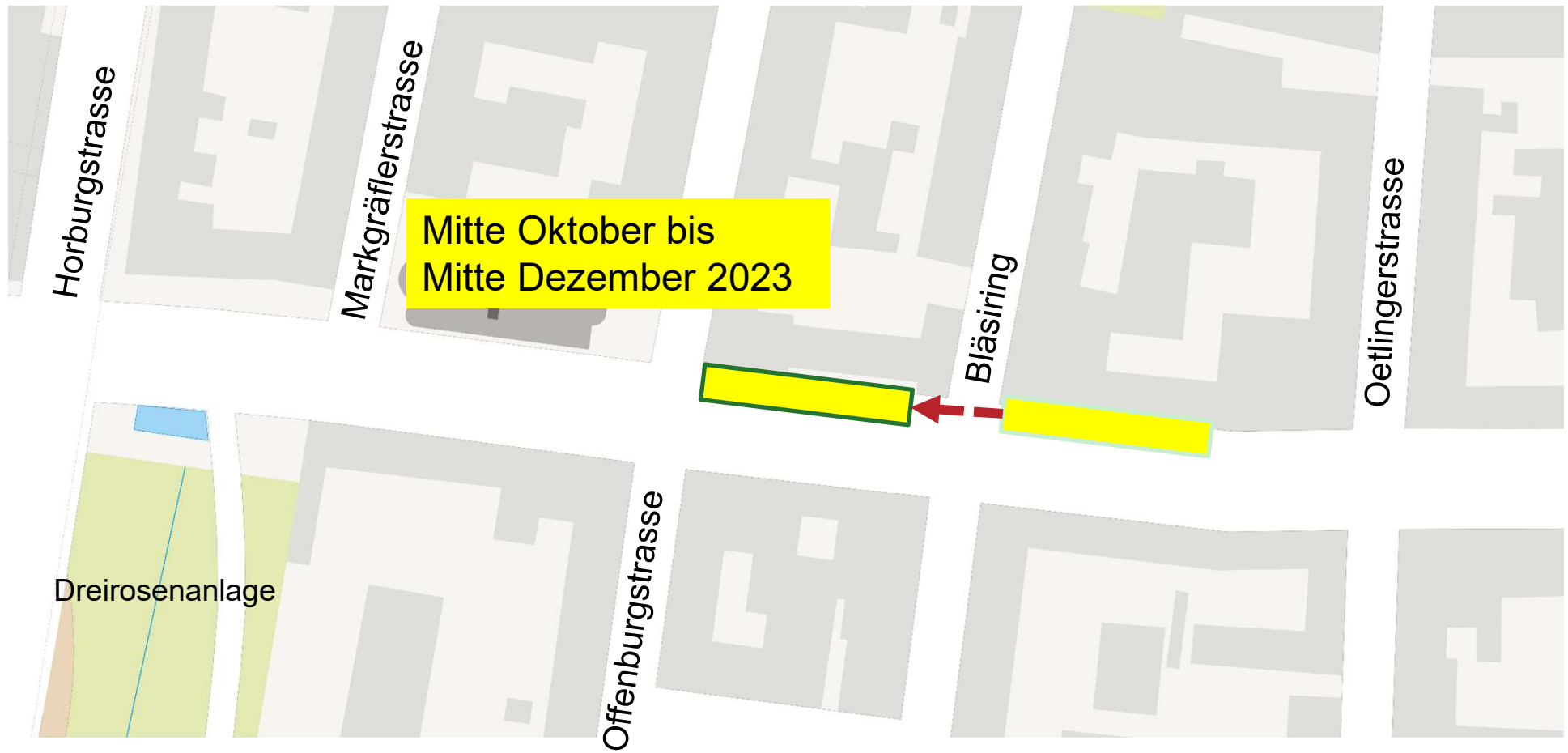

### 3. Etappe: Januar 2024 bis Juni 2024

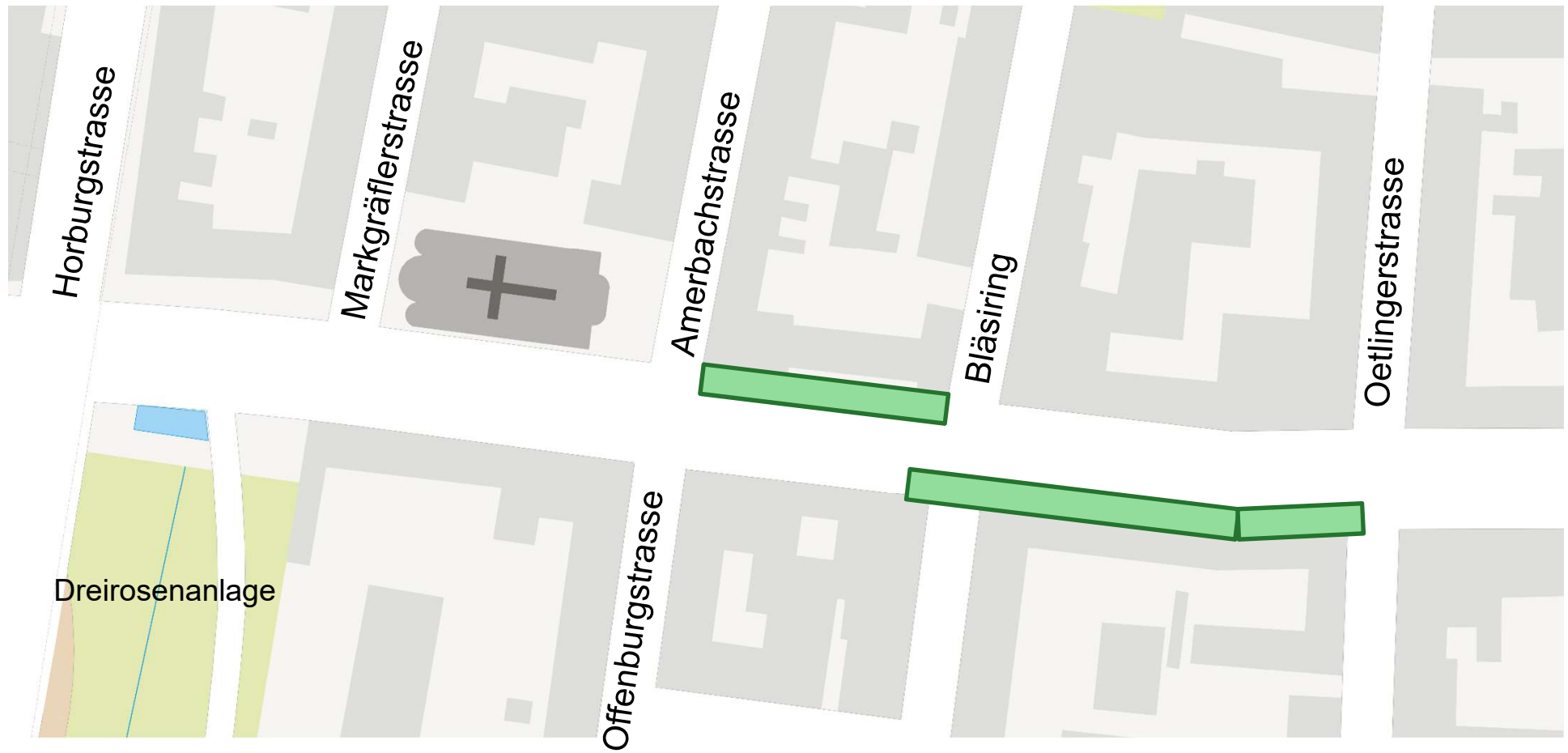

20.04.2023

# 4. Etappe: März 2024 bis Juli 2024

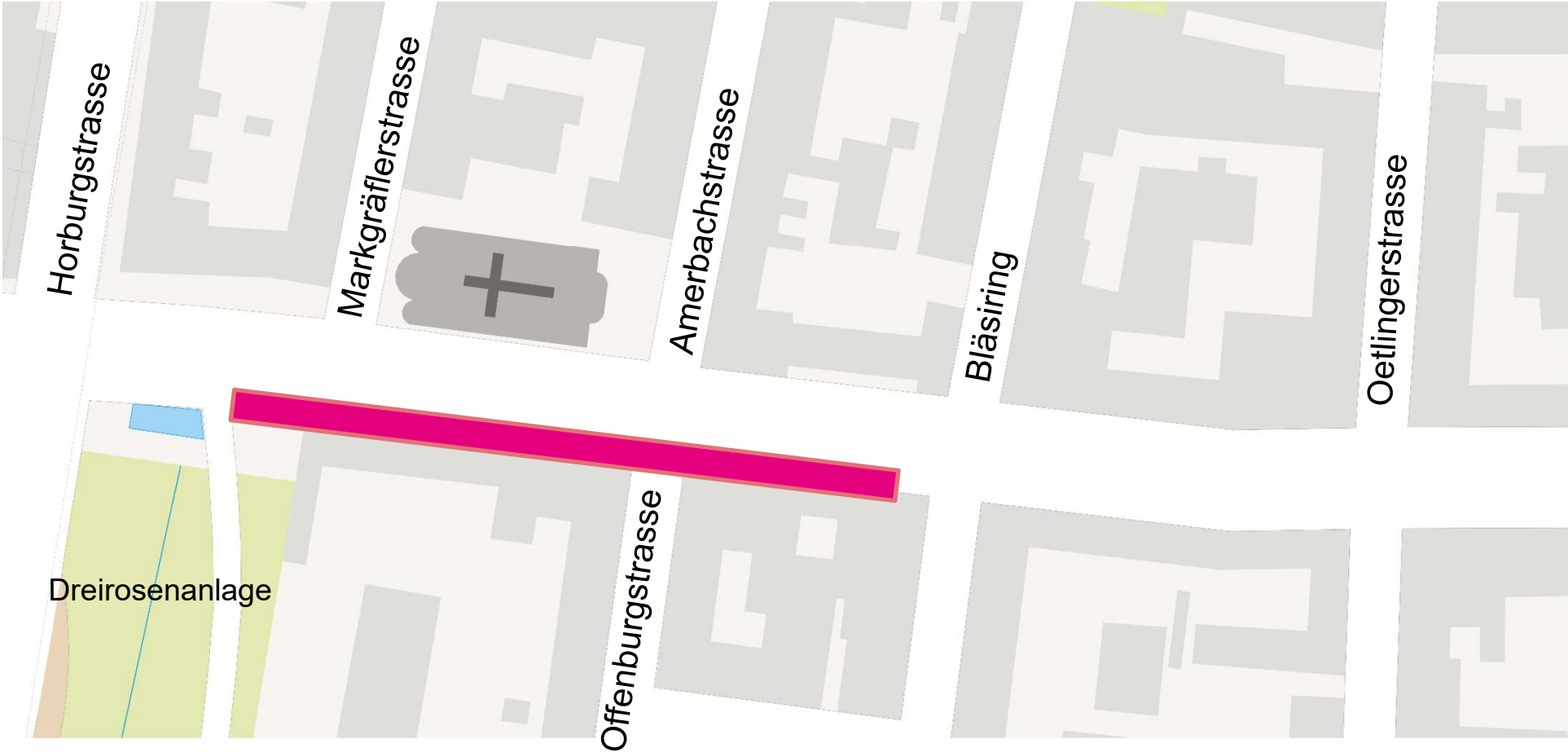

# Provisorische Haltestelle Bläsiring

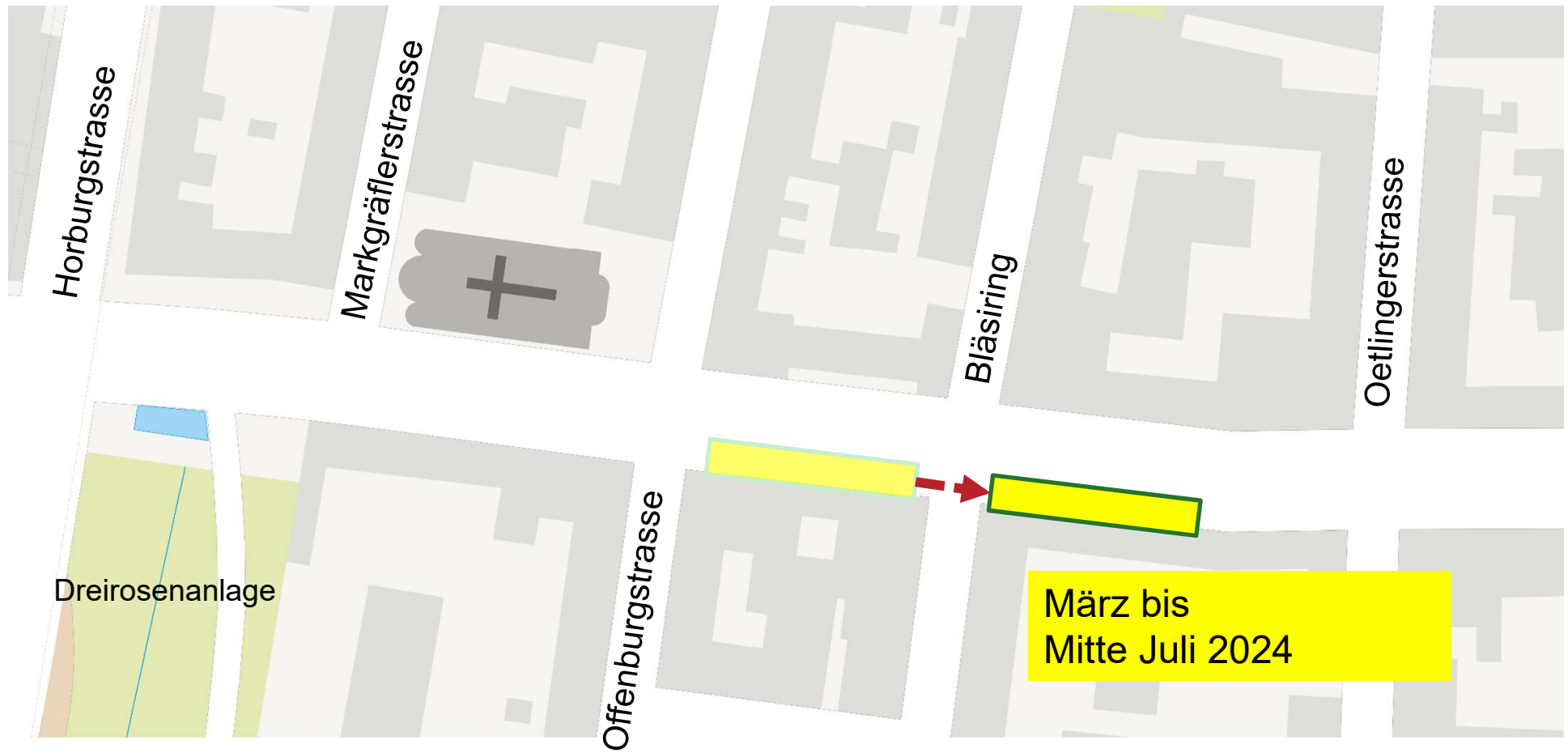

20.04.2023



## **Zugänglichkeit zu Fuss bleibt gewährleistet!**

- Arbeiten in Etappen / Beihilfe von Verkehrswachen
- Wo nötig werden Provisorien erstellt
- Einsatz von Fussgängerbrücken

## Geringe Auswirkungen auf die Strasse

- Trams fahren wie gewohnt
- Keine Sperrungen / Umfahrungen für den Verkehr in der Klybeckstrasse
- Private Zufahrten werden grundsätzlich gewährleistet (während zum Asphaltieren müssen Zufahrten stundenweise/tageweise gesperrt werden)
- Anlieferungen werden grundsätzlich gewährleistet
- Vorübergehende Sperrungen der Ein-/Ausfahrten in/aus Nebenstrassen in die Klybeckstrasse während Arbeiten an den Kreuzungen (z.B. Trottoirüberfahrten)

## Einschränkungen allgemein

- Übliche Arbeitszeiten 7 - 12 Uhr sowie 13 - 17 Uhr
  - Vereinzelt Nacht- und Wochenendarbeit
- Lärm und Staub
- Einschränkungen bei der Zugänglichkeit: Behinderungen und Verengungen

# Lagerplätze für Baumaterial und Maschinen



## Bei konkreten Anliegen und Fragen:

### Gesamtprojektleitung

Waldemar Fuhl, Projektleiter Tiefbauamt

Tel. 061 267 93 05

E-Mail: [waldemar.fuhl@bs.ch](mailto:waldemar.fuhl@bs.ch)

### Örtliche Bauleitung

Sabine Brugger, gsi Bau- und Wirtschaftsingenieure AG

Tel. 061 279 95 83

E-Mail: [sbrugger@gsi-ag.ch](mailto:sbrugger@gsi-ag.ch)





Kanton Basel-Stadt



## Untergrund ist voll mit Leitungen

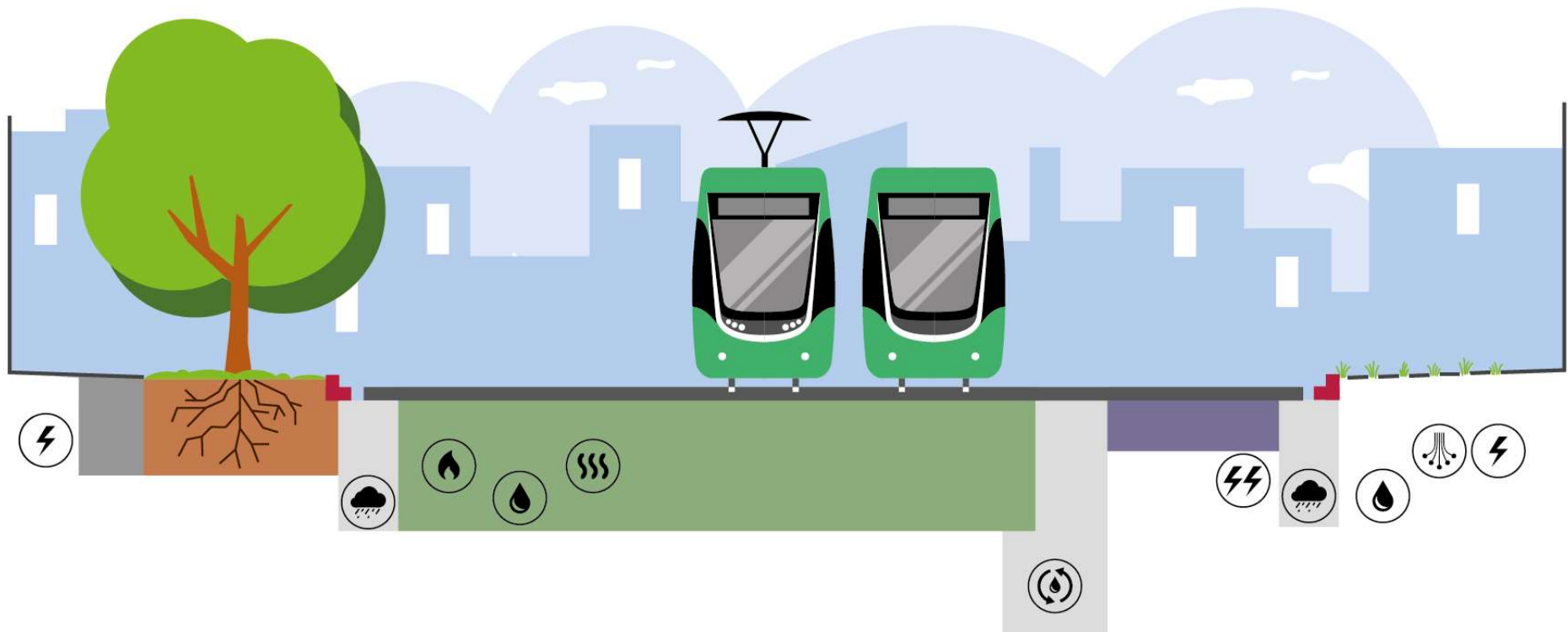

## Bäume benötigen ober- und unterirdisch Platz

